

# FORD TRUCKS 3542D EURO6

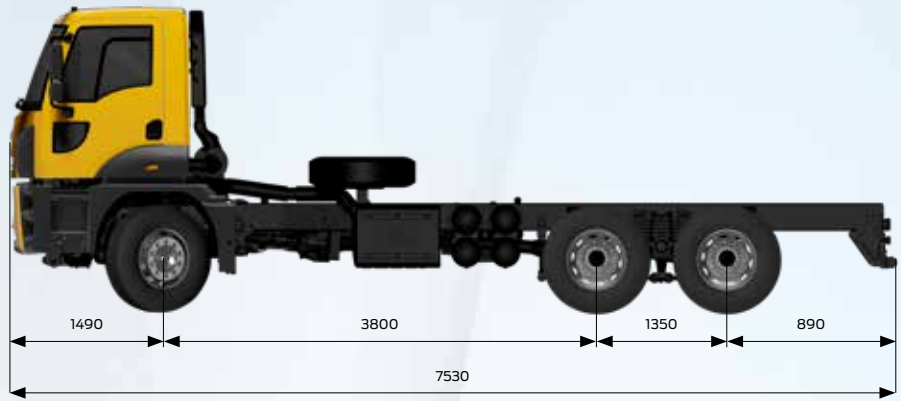

## Temel Özellikler

Araç Tipi	Damper
Aks Düzenegi	6x4
Emisyon Standardı	Euro 6
Kabin Tipi	Alçak Tavan Yataksız Kabin
Dingil Mesafesi (mm)	3800

## Motor

Tip	Ecotorq 12.7 litre
Silindir Hacmi (cc)	12740
Çap x Strok	130 mm x 160 mm
Güç	420 PS (308,9 kW) / 1600-1800 d/d
Tork	2150 Nm / 1000-1300 d/d
Sıkıştırma Oranı	17 +/- 0,5 : 1
Yağ Hacmi	50 L
Soğutma Sıvısı Hacmi	57 L (Intarder ile 77 L)

## Güç Aktarımı

Debriyaj	430 mm Tek Disk
Manuel Şanzıman / Oranları (1. dişli - 12. dişli)	ZF 16S 2230 (13,805 - 0,836)
Otomatik Şanzıman (Opsiyonel) / Oranları (1. dişli - 16. dişli)	Ecotorq 16s 2600 OD (14,107 - 0,823)

## Direksiyon Sistemi

Yüksek Torklu Tek Devreli

## Şasi

Şasi Kalınlığı	10 mm Takviyeli
Şasi Dayanımı	500 MPa
Süspansiyon (Ön/Arka)	Parabolik Makas / Yiğma Makaslı Tandem Süspansiyon
Aks	Çift Redüksiyonlu (Cerli)
Aks Oranı (Manuel/Otomatik)	4,08
Lastikler	315/80 R 22,5
Jantlar	22,5 x 9 Çelik

## Frenleme Sistemi

Frenler (Ön/Arka) (Ø.mm x mm.en)	410 x 200 Z-Cam Fren Sistemi
Fren Sistemi	Çift Devreli Hava Hattı, Yağ Süzücülü ve Isıtılmalı Hava İşleme Ünitesi
Motor Freni Gücü	Max. 320 kW (Motor Seviyesi)
Intarder Gücü	Max. 600 kW / Sürekli 160 kW

## Elektrik Sistemi

Akü	24 V, 2 x 12 V 150 Ah
Alternatör / Marş Motoru	130 A / 6,5 kW

## Depolar

Yakıt Tankı	315 L Çelik
SCR Tankı	55 L



TRUCKS

Her yükte birlikte

Boyutlar (mm)				
Ön Uzunluk				1490
Dingil Açıklığı				3800
Azami Uzunluk				7530
2. ve 3. Dingiller Arası Mesafe				1350
Kabin Uzunluğu				1830
Yükseklik				3230
Genişlik (Aynalar hariç)				2540
Şasi Genişliği				770
Arka Sarkıntı				890
Faydalı Şasi Boyu				5135
Şasi Yüksekliği-Ön				1167
Şasi Yüksekliği-Arka				1185
Yerden Yükseklik-Ön				382
Yerden Yükseklik-Arka				294
Dönüş Yarıçapı				8790
Ağırlıklar (kg)				
	1. Aks	2. Aks	3. Aks	Toplam
Teknik Olarak İzin Verilen Ağırlık	8000	13400	13400	34000
Boş Ağırlık	5225	2346	2315	9886
Yüklenebilir Ağırlık	2775	11054	11085	24114
İzin Verilen Toplam Ağırlık (Yasal)				26000

#### STANDART DONANIM

- Klima
- Radyo / Bluetooth / SD Kart / USB
- Şanzıman PTO/Çift Dişli, Flanşsız
- 4 Noktadan Bağımsız Kabin Süspansiyonu
- Hız Sabitleyici
- Elektrikli Camlar
- Isıtmalı ve Elektrik Kumandalı Yan Aynalar
- Elektrikli Far Yükseklik Ayarı
- Yüksekliği ve Eğimi Ayarlanabilir Direksiyon
- Isıtmalı ve Hava Süspansiyonlu Sürücü Koltuğu
- Bel Desteği
- Ön Antiroll Bar
- Anti Blokaj Sistemi (ABS)
- Balata Aşınma Uyarısı
- Immobilizer
- Uzaktan Kumandalı Merkezi Kilit ve Tek Anahtar
- Gecikmeli Far Kapama
- Diferansiyel Kilidi
- Dijital Takograf
- Ayarlanabilir Hava Kompresörü  
(İyileştirilmiş Yakıt Ekonomisi için)
- 8 Ton Ön Aks Kapasitesi

#### OPSİYONEL DONANIM

- Otomatik Şanzıman (Ağır Kullanım Modları ile)
- Motordan Tahrikli PTO
- Intarder
- ADR Paketi
- Kabin İçi Isıtıcı (Sulu Tip)\*\*
- Soğuk İklim Paketi (Sulu Tip Kabin İçi Isıtıcı)
- Elektrikli Kabin Kaldırma Mekanizması
- Değişken Debili Direksiyon Pompası  
(İyileştirilmiş Yakıt Ekonomisi için)
- Arka Cam
- Otomatik Çekiş Kontrolü (ATC)
- İki Kişilik Yolcu Koltuğu
- Mekanik Tavan Havalandırması
- 4500 Dingil Mesafesi Opsiyonu\*
- Römork Fren ve Elektrik Bağlantıları
- Tepe Lambası
- EBS ve ESP\*\*\*
- Arka Çeki Kancası Opsiyonu
- Metalik Boya / Özel Renkler

\* Full-Trailer O4 paketi ile verilmektedir.

\*\* ADR paketi ile sunulmamaktadır.

\*\*\* Yalnızca 3800 dingil mesafesi ve full trailer ile mevcuttur.

Bu föy, Ford Trucks araçları için hazırlanmış ürünleri içermektedir. Ocak 2023 tarihinde basılmış olan bu föy, basım tarihinde geçerli olan teknik özellikler ve standart ya da opsiyonel olarak sunulan donanımlar hakkında bilgi verir. Araçların standart ve opsiyonel donanım özelliklerinde zaman zaman değişiklikler olabilmektedir. Bu yüzden, satın almak istediğiniz aracın özellikleri hakkında güncel ve doğru bilgiye ulaşmak için yetkili satıcılarımıza başvurmanızı rica ederiz. Açıklanan nedenle, bu broşür belirtilen özelliklere ilişkin taahhüt teşkil etmez.